

Sicherheit / Safety

Der Synchroeinsatz zeichnet sich neben seinen hervorragenden technischen Eigenschaften zusätzlich durch einfache Bedienbarkeit und Wartungsfreiheit aus.

Bitte beachten Sie für den Bestimmungsgemäßen Gebrauch die folgenden Hinweise.

In addition to its outstanding technical properties, the synchro tap adapter is also characterised by its ease of operation and freedom from maintenance.

Please observe the following instructions for the intended use.

Symbolerklärung / Explanation of symbols

Soweit dieses Symbol verwendet wird, kann die Missachtung unserer Angaben zu Gefahren für Personen und Sachen führen.



If this symbol is used, disregarding our information may result in danger to persons and property.

Bestimmungsgemäßer Gebrauch / Intended use

Das Synchrofutter eignet sich zum Spannen von Gewindebohrern und Gewindeformern.

The synchro chuck is suitable for clamping taps and thread formers.

Das Produkt darf ausschließlich im Rahmen seiner technischen Daten eingesetzt werden. Dazu gehört auch die Einhaltung der vom Hersteller vorgeschriebenen Inbetriebnahme, Betriebs-, Montage-, Wartungs- und Umgebungsbedingungen. Ein darüberhinausgehender Gebrauch gilt als nicht bestimmungsgemäß. Für Schäden aus solchem Gebrauch haftet der Hersteller nicht.



The product may only be used within the scope of its technical data. This also includes compliance with the commissioning, operating, installation, maintenance and environmental conditions prescribed by the manufacturer. Any other use is considered improper. The manufacturer is not liable for damage resulting from such use.



WARNUNG! / ATTENTION!

[de] Bei interner Kühlmittelzuführung mindestens 3 mm Sicherheitsabstand berücksichtigen.

[en] When using internal coolant supply, please observe a safety clearance of at least 3 mm.

[es] Si utiliza refrigeración interna, por favor considere un margen de seguridad mínimo de 3 mm.

[fr] Pour une lubrification par le centre, respecter une distance au moins de 3 mm de sécurité.

[it] Utilizzando un raffreddamento interno, si prega di rispettare nella lavorazione una distanza di sicurezza minima di 3 mm.

[cn] 当使用内冷时，请遵守至少3mm的安全距离。

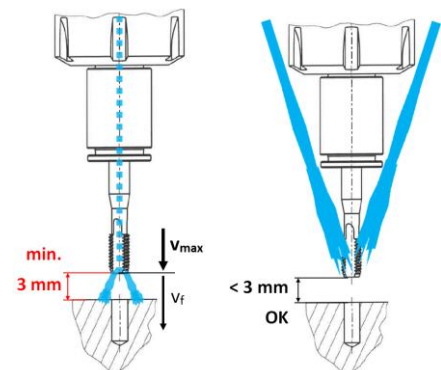

Kompatible Spannmuttern / Compatible clamping nuts

